

SUPERFORM/R-LC TRONCATRICE COMPONENTI RADIALI NASTRATI

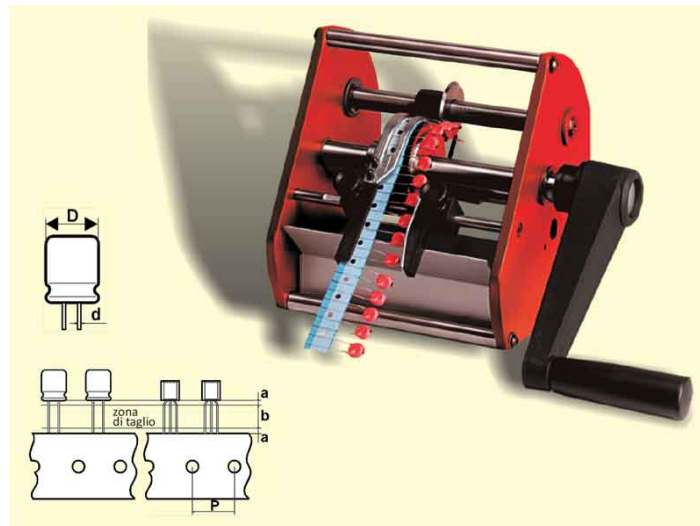

Cod. 149543A



TRONCATRICE MANUALE SUPERFORM/R-LC

Superform/R-LC esegue il taglio dei terminali dei componenti elettronici radiali nastri.

Passo del nastro (P): **12.7 mm.**

Macchina manuale non motorizzabile, economica, ideale per piccole produzioni. Versioni differenti, anche motorizzate, sono disponibili su richiesta.

ATTENZIONE: Supporto per bobine con braccio devolgitore NON incluso (codice prodotto El.Mi: 147218A).

Dimensioni regolabili di taglio:

	a	b	d	D
Min. (mm)	2	-	0.4	-
Max. (mm)	-	8	1	14